



無人管理の集中精算バイク用ロック装置

# SB-SCRB200

- バイクロック装置を集中管理。
- ロック状態が目視でわかるLED表示。
- 自動車や自転車との併用管理が可能。

# SB-SCRB200

バイク用ロック装置

## 外形寸法図

掲載外観図はレールピッチ900-2で、レールピッチ条件で※部の寸法等は変更になります。

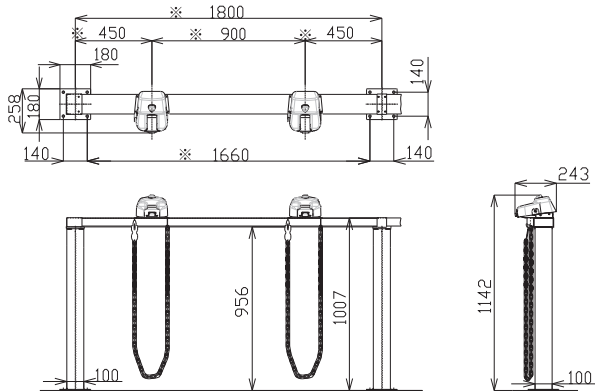

## 設置レイアウト

### レールピッチ600

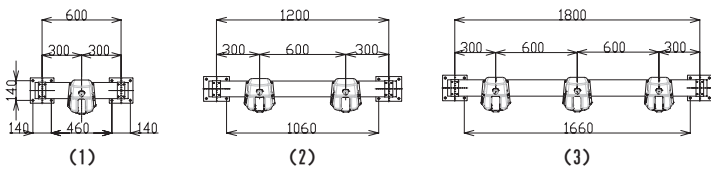

### レールピッチ700

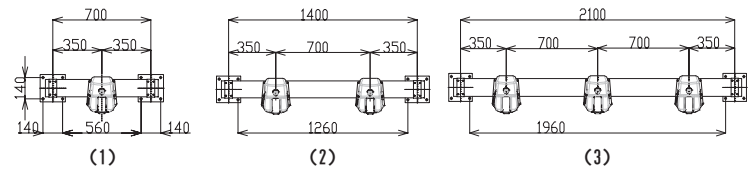

### レールピッチ800

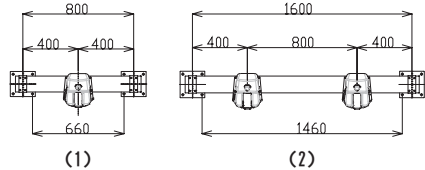

### レールピッチ900

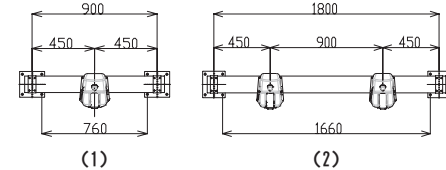

### レールピッチ1000

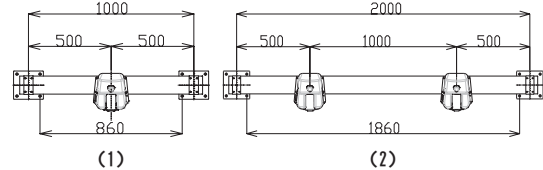

## ロック装置式駐車場システムの概要

## 主な仕様

### ▶ 入庫時

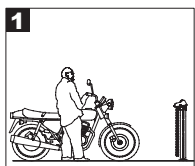

空いているロックの前にバイクを置きます。

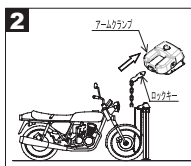

バイクロックのチェーンをバイクに掛け、アームランプにロックキーを差し込むことでロックがかかり、課金を開始します。

### ▶ 出庫時

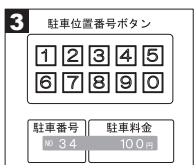

利用者は精算機で自分の駐車した車室の番号を入力します。表示された金額を投入すると、ロックが解除されます。

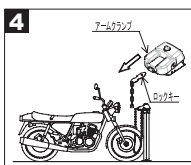

ロックキーをアームランプから抜き出します。

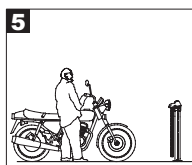

バイクからチェーンを外し、ロックキーを所定の位置に戻してバイクを出庫します。

検知方式	ロックキー差込			
使用電源	DC 24V ± 10%			
消費電流	待機	0.05 A	ピーク	0.2 A
重量	4 kg (ロック装置1台)			
駆動方式	DCモータ			
ロック/解除時間	ロック	2秒	解除	2秒
対応精算機	SB-SNC 451B / 560D / 570 / 650			
特長	<input type="checkbox"/> ロック状態を示すLEDにより利用者、管理者共に視認しやすい構造です。(空庫時に消灯、入庫時に点灯) <input type="checkbox"/> ロック装置128台につき電源ボックスが1台必要となります。			

- 製品のデザイン・仕様については、品質改善のため予告なしに変更することがございます。
- 製品写真については、実物と異なる場合がございますがご了承願います。

**システムパーク株式会社**

〒983-0045 仙台市宮城野区宮城野一丁目7番15号

TEL : 022-355-2577 FAX : 022-355-2588

http://www.systempark.biz